

CARACTERÍSTICAS TÉCNICAS

SISTEMA DE ANCLAJE

AGL

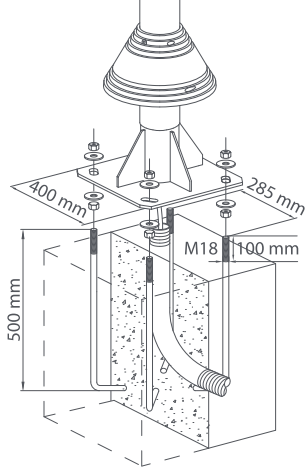

AGM

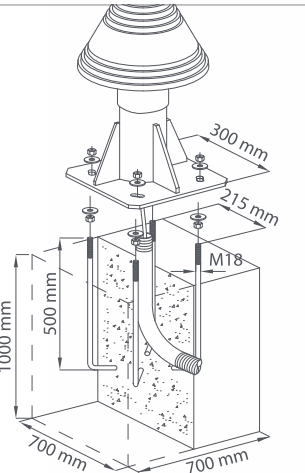

SECCIONES

TUBO SINÉRGICO Ø 75

Interior
Tubo Ø 70 x 4
Acero galvanizado

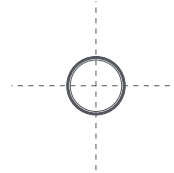

Exterior
Tubo Ø 75 x 2,5
Polímero Técnico de Ingeniería

TUBO SINÉRGICO Ø 120

Interior
Tubo Ø 114,3 x 4
Acero galvanizado

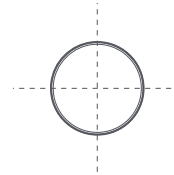

Exterior
Tubo Ø 120 x 2,5
Polímero Técnico de Ingeniería

TUBO SINÉRGICO Ø 164

Interior
Tubo Ø 159 x 4
Acero galvanizado

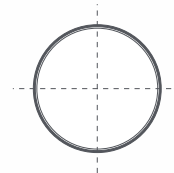

Exterior
Tubo Ø 164 x 2,5
Polímero Técnico de Ingeniería

ESPECIFICACIONES

NIVEL DE AISLAMIENTO

CLASE II (UNE EN 60598)

CERTIFICADO AENOR

Nº 019/000131

CERTIFICADO DE CONFORMIDAD CE

0099/CDP/A55/A0099

