

CARACTERÍSTICAS TÉCNICAS

SISTEMA DE ANCLAJE

AGL

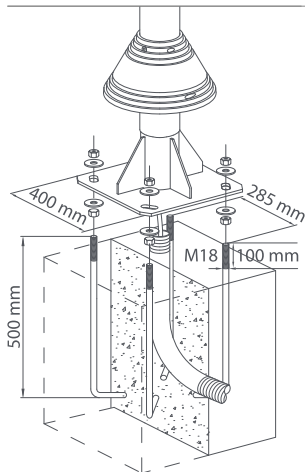

SECCIONES

TUBO SINÉRGICO ESTRIADO Ø 100

Interior
Tubo Ø 74 x 4
Acero galvanizado

Exterior
Tubo Ø 100 x 2,5
Polímero Técnico
de Ingeniería

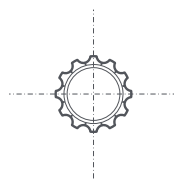

TUBO SINÉRGICO Ø 205

Interior
Tubo Ø 200 x 4
Acero galvanizado

Exterior
Tubo Ø 205 x 2,5
Polímero Técnico
de Ingeniería

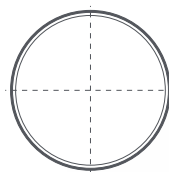

ESPECIFICACIONES

NIVEL DE AISLAMIENTO

CLASE II (UNE EN 60598)

CERTIFICADO AENOR

Nº 019/000131

CERTIFICADO DE CONFORMIDAD CE

0099/CDP/A55/A0099

AGM

